

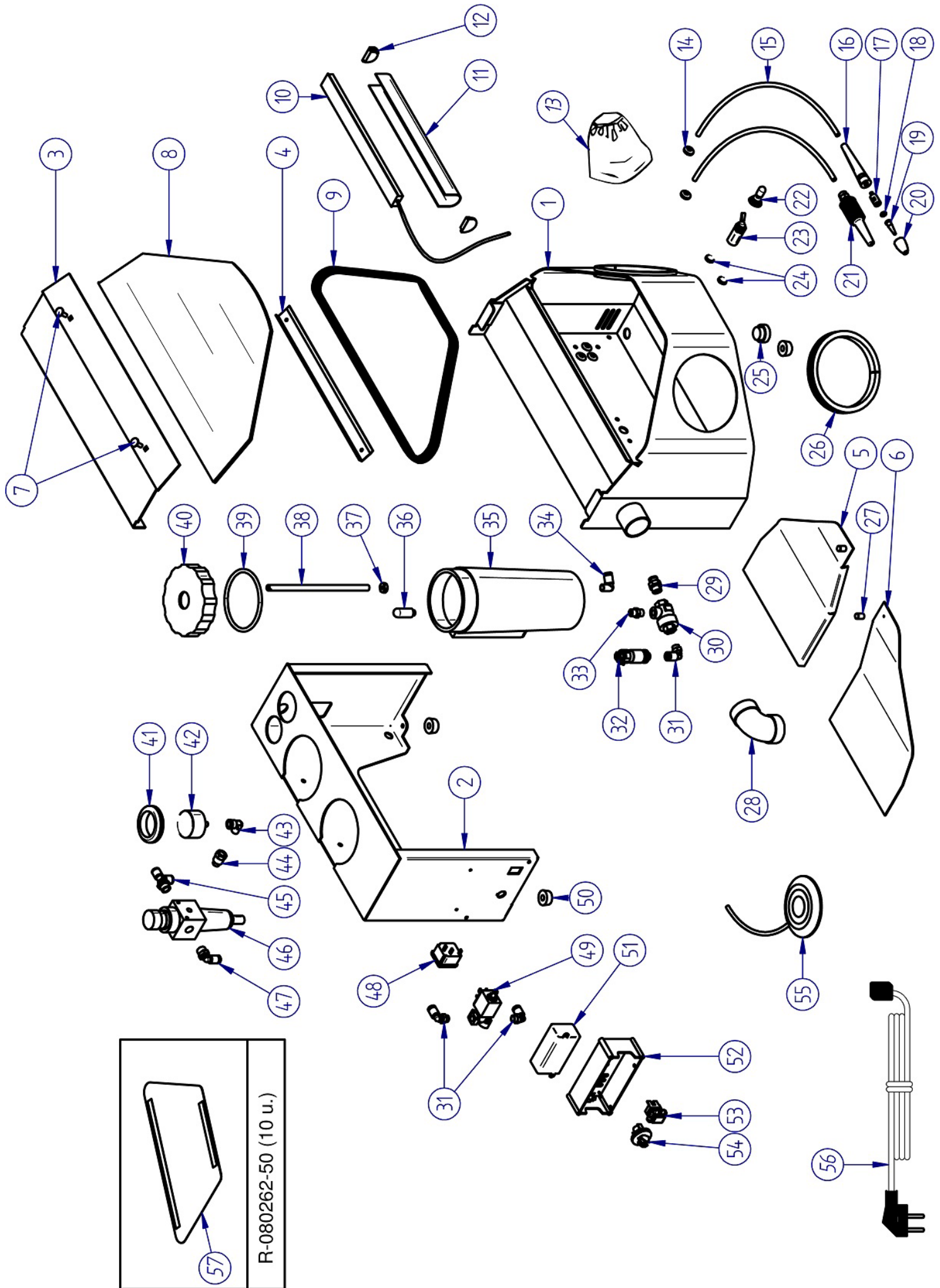

Ref. 080259

CONSTELLATION PRACTIC



Nº	Ref.	DESCRIPCIÓN	DESCRIPTION
1	080259-02	Carcasa delantera	Front housing
2	080259-03	Carcasa trasera	Rear housing
3	080259-05	Marco para el cristal	Glass frame
4	080259-04	Soporte cristal	Glass support
5	200262-06	Bandeja derecha	Right tray
6	200262-07	Bandeja izquierda	Left tray
7	080259-16	Tornillo cristal	Glass bolt
8	080262-02	Cristal	Glass
9	080262-03	Burlete cristal	Rubber strip
10	080235-60	Tira de LED	LED bar
11	080235-62	Cubierta LED	LED shield
12	080235-63	Tapas LED	LED lids
13	080242-28	Manguito	Wool sleeve
14	080010-05	Pasa cables	Cable bushing
15	000101	Tubo Ø4x6	Ø4x6 tube
16	080262-31	Cuerpo lapicero	Gun body
17	080262-32	Pieza intermedia lapicero	Gun intermediate part
18	030350-48	Junta tórica	O-ring
19	080240-15	Boquilla 0,75 mm 50 micras	0,75 mm 50 micron nozzle
	080240-12	Boquilla 1,00 mm 150 micras	1,00 mm 150 micron nozzle
	080240-13	Boquilla 1,25 mm 250 micras	1,25 mm 250 micron nozzle
20	080262-33	Punta de lapicero rojo	Gun point (red)
	080262-38	Punta de lapicero azul	Gun point (blue)
21	050221	Soplador	Blower
22	080259-15	Capuchón válvula selectora	Selector valve cap
23	080259-07	Válvula selectora	Selector valve
24	080259-08	Taco identificación - Rojo	Identification button - Red
	080259-09	Taco identificación - Azul	Identification button - Azul
25	080270-33	Tapón vaciado	Drain plug
26	080270-30	Brida	Flange
27	000336	Racor recto metálico Ø6 1/8	1/8 straight Ø6 metal connector
28	080242-25	Codo de plástico	Plastic elbow
29	000336	Racor recto metálico Ø6 1/8	Metal straight fitting Ø6 1/8
30	080242-35	Escape rápido	Quick scape
31	000312	Racor codo plástico Ø6 1/8	1/8 elbow Ø6 plastic connector
32	080259-12	Filtro en línea	Line filter
33	080262-15	Racor alargador escape rápido	Quick scape extension fitting
34	000324	Racor codo metálico Ø6 1/8	1/8 elbow Ø6 metallic connector
35	080262-14	Tanque	Tank
36	080262-13	Filtro de tanque	Tank filter
37	080510-86	Tuerca tubo tanque	Tank pipe nut
38	080262-12	Tubo de módulo	Module pipe
39	080520-24	Junta tórica módulo	Module O-ring
40	080262-24	Tapa para módulo	Module lid
41	080259-14	Pasamuros manómetro	Manometer bushing
42	080250-14	Manómetro	Manometer
43	080561-22	Racor codo manómetro	Manometer elbow fitting
44	080280-27	Racor alargador manómetro	Manometer extension fitting
45	080259-22	Racor doble T	Double T fitting
46	080240-14	Manorreductor	Pressure control
47	000310	Racor codo plástico Ø6 1/4	1/4 elbow Ø6 plastic connector
48	080490-06	Base de conexión	Connection base
49	080259-10	Electroválvula 12V	Electrovalve 12V
50	080490-31	Pata	Leg
51	080093-53	Fuente de alimentación 12V	Power source 12V
52	080093-44	Cubierta cables	Cable cover
53	080422-17	Interruptor iluminado	Switch
54	080262-11	Interruptor de pedal	Pedal switch
55	080242-33	Pedal	Pedal
56	000250	Cable 230V	Cable 230V
	000252	Cable 115V	Cable 115V
56	080262-50	Protector cristal (10 U.)	Glass protector (10 U.)

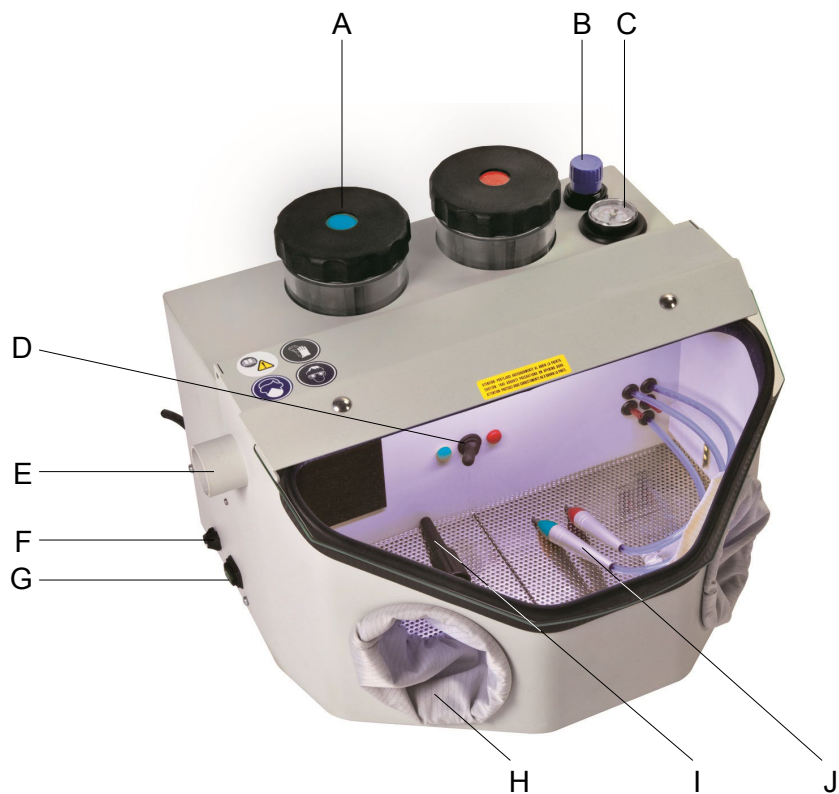

A	Vaso depósito de esmeril / Tank
B	Manorregulador vaso / Pressure regulator
C	Manómetro de presión / Pressure gauge
D	Conmutador de selección de vaso / Tank switch
E	Tubo de entrada aspiración exterior/ External suction inlet tube
F	Conexión pedal / Pedal connection
G	Interruptor general / Main switch
H	Manguitos de tela / Sleeves
I	Soplador de aire comprimido / Air blower
J	Lápiz de microarenado / Microblasting gun



MESTRA[®]

Your trusted brand

TALLERES MESTRAITUA, S.L.

Txori-erri Etorbidea, 60

Tel. + 34 944 530 388* - Fax + 34 944 711 725

mestra@mestra.es - www.mestra.es

48150 SONDIKA - BILBAO - (España)



MESTRA[®]

Your trusted brand

TALLERES MESTRAITUA, S.L.

Txori-erri Etorbidea, 60

Tel. + 34 944 530 388* - Fax + 34 944 711 725

mestra@mestra.es - www.mestra.es

48150 SONDIKA - BILBAO - (España)



MESTRA[®]

Your trusted brand

TALLERES MESTRAITUA, S.L.

Txori-erri Etorbidea, 60

Tel. + 34 944 530 388* - Fax + 34 944 711 725

mestra@mestra.es - www.mestra.es

48150 SONDIKA - BILBAO - (España)

GARANTIA

Todas las máquinas **MESTRA®** están garantizadas contra cualquier defecto de fabricación durante un año a partir del día de la compra. Para atender cualquier garantía, **MESTRA®** exigirá el haber rellenado el cupón adjunto con la fecha de venta y debidamente sellado por el establecimiento distribuidor.

Quedan excluidas de las garantías las averías provocadas por la mala instalación, o por el mal uso de la máquina.

Asimismo **MESTRA®** no realizará reparación alguna fuera de su taller y se exime de los gastos de transporte que ello ocasione.

Las reparaciones hechas en casa del cliente, sean o no en garantía, quedan encomendadas al servicio técnico propio del distribuidor que haya efectuado la venta o bien a sus técnicos contratados.

GUARANTEE

All **MESTRA®** units are guaranteed against every defect in manufacturing for a period of one year from date of purchase. Prior to honouring a guarantee, **MESTRA®** will require that the attached coupon be filled in with date of sale, duly stamped by the distributor.

The guarantee does not cover breakdowns caused by incorrect installation or use.

MESTRA® will not effect any repair outside its own workshops and will require transport costs.

Repairs carried out on the premises of the customer, be they with or without guarantee, are entrusted to the technical assistance of the distributor who has sold the unit or alternatively to the technicians he has contracted

GARANTIE

Toutes les machines **MESTRA®** sont garanties contre tout défaut de fabrication pendant un an à partir de la date d'achat. Pour les réparations sous garantie, **MESTRA®** exigera le coupon ci-joint, dûment rempli et cacheté par l'établissement de distribution, avec la date de vente.

Les défaillances dues à une mauvaise installation ou à une mauvaise utilisation de la machine seront exclues de la garantie.

Il n'est effectuée aucune réparation en dehors de ses ateliers, et elle ne prendra pas à sa charge les frais de transport pouvant en découler. Le service technique du distributeur ayant effectué la vente, ou ses techniciens, seront les responsables des réparations réalisées chez le client, qu'elles soient ou non sous garantie.

ADQUIRIENTE **PURCHASER** *ACHETEUR*.....
 DIRECCION **ADDRESS** *ADRESSE*CIUDAD **CITY** *VILLE*.....
 MAQUINA mod. **UNIT** *model* **MACHINE** *modèle*.....
 Nº de FABRICACION **MANUFACTURE N.** *Nº de FABRICATION*.....
 FECHA DE ADQUISICION **PURCHASED AT** *ACHETE CHEZ*.....
 DIRECCION **ADDRESS** *ADRESSE*.....
 CIUDAD **CITY** *VILLE*.....



ADQUIRIENTE **PURCHASER** *ACHETEUR*.....
 DIRECCION **ADDRESS** *ADRESSE*CIUDAD **CITY** *VILLE*.....
 MAQUINA mod. **UNIT** *model* **MACHINE** *modèle*.....
 Nº de FABRICACION **MANUFACTURE N.** *Nº de FABRICATION*.....
 FECHA DE ADQUISICION **PURCHASED AT** *ACHETE CHEZ*.....
 DIRECCION **ADDRESS** *ADRESSE*.....
 CIUDAD **CITY** *VILLE*.....



ADQUIRIENTE **PURCHASER** *ACHETEUR*.....
 DIRECCION **ADDRESS** *ADRESSE*CIUDAD **CITY** *VILLE*.....
 MAQUINA mod. **UNIT** *model* **MACHINE** *modèle*.....
 Nº de FABRICACION **MANUFACTURE N.** *Nº de FABRICATION*.....
 FECHA DE ADQUISICION **PURCHASED AT** *ACHETE CHEZ*.....
 DIRECCION **ADDRESS** *ADRESSE*.....
 CIUDAD **CITY** *VILLE*.....

EJEMPLAR PARA EL COMPRADOR **PURCHASER'S**
COPY *EXEMPLAIRE ACHETEUR*

SELLO **STAMP** *CACHET*

EJEMPLAR PARA EL DISTRIBUIDOR **DISTRIBUTOR'S**
COPY *EXEMPLAIRE POUR LE DISTRIBUTEUR*

SELLO **STAMP** *CACHET*

EJEMPLAR PARA MESTRA **MESTRA'S** **COPY**
EXEMPLAIRE MESTRA

SELLO **STAMP** *CACHET*

La chorroadora de arena Constellation Practic está especialmente diseñada para el microchorreado de pequeñas piezas pertenecientes al sector de la prótesis dental. Para conseguir unas óptimas prestaciones y rendimiento del aparato, le recomendamos que lea detenidamente las siguientes instrucciones:

Instalación

- Desembale cuidadosamente el aparato. En el interior de la cabina encontrará los siguientes accesorios:
 1. Un tubo de 6 mm de diámetro para la conexión a la red de aire.
 2. Un codo de 90° de PVC para acoplar al tubo de salida de la aspiración en caso necesario.
 3. El pedal de accionamiento del aparato.
- Elija para el emplazamiento del aparato una superficie rígida, plana, alejada de fuentes de vibraciones o de calor. También es importante que el ambiente no sea excesivamente húmedo. Un exceso de humedad podría compactar las partículas de esmeril del interior de la cabina, produciendo obstrucciones en las boquillas de microchorreado. Como última recomendación, sitúe el aparato a una altura que le permita manipular con comodidad los objetos en el interior de la cabina.
- Acople el tubo de conexión a la red de aire suministrado con el aparato, al racor de entrada situado en la parte superior derecha de la máquina (junto al regulador de presión). El otro extremo debe conectarse a una toma de aire a presión alimentada por un compresor de al menos 7 bares de presión y un caudal mínimo de 100 litros/minuto.
- Conecte el enchufe eléctrico a una toma de corriente de 230 V, 50/60 Hz provista de toma de tierra.
- Conecte el tubo del pedal de accionamiento en la boquilla de acople situada en el lateral izquierdo del aparato. Luego sitúe el pedal al alcance del pie y en un emplazamiento cómodo para su posterior manipulación. Según necesidades de accionamiento y/o comodidad en la manipulación, es posible situar el pedal de forma que pueda ser accionado con la rodilla.
- Retire los tapones roscados de los módulos de microchorreado y rellene los depósitos con esmeril. En esta operación, **no sobrepase nunca las ¾ partes de la capacidad total del vaso**. Vuelva a roscar los tapones de los depósitos asegurándose de que el cierre es perfectamente estanco.
- Con relación al calibre de las boquillas, la máquina se suministra de fábrica con el siguiente criterio de colores y diámetros de boquilla:

Azul	Ø 1 mm
Roja	Ø 1.25 mm

Regulación de presiones

La presión de soplado de las pistolas de chorreado puede ser regulada a voluntad en función de la naturaleza y características del trabajo. Para realizar el ajuste actúe sobre el manorregulador situado en la parte superior derecha de la máquina. Tire hacia arriba del pomo y gírelo hasta alcanzar la presión deseada. La máquina dispone de un manómetro de control, con el que resulta sencillo seleccionar la presión de trabajo. Después de ajustar la presión, bloquee el pomo de regulación bajándolo hasta su posición inicial.

El manómetro indica en todo momento la presión de soplado de las pistolas de los módulos de microchorreado. Esta indicación se mantiene también cuando la pistola no está siendo utilizada en ese momento.

Conexión a la aspiración

La cabina de microchorreado debe emplearse siempre conectada a una aspiración forzada. Para ello, dispone de un tubo de salida situado en el lateral superior izquierdo. La aspiración que utilice tiene que ser capaz de crear una ligera depresión en el interior de la cabina, que permita la circulación suave y continuada hacia el tubo de salida de las partículas de polvo que se generen.

Según las necesidades y geometría de la unidad exterior de aspiración, es posible utilizar el tubo acodado de PVC suministrado junto con la máquina para adaptarse a cada necesidad en concreto.

Uso de aparato

Para realizar un correcto microchorreado de piezas le recomendamos:

1. Abra la tapa de la cabina e introduzca la pieza que desea manipular en su interior. También es posible introducir las piezas a través del orificio del manguito. Compruebe que el nivel de esmeril en los vasos es el adecuado.
2. Cierre la tapa de la cabina asegurándose de su correcta estanqueidad (asiento del cristal en su marco).
3. Protéjase adecuadamente: utilice gafas protectoras, guantes y mascarilla.
4. Ponga en marcha la aspiración forzada. Para una mejor visión de la pieza, si lo desea, también puede encender la luz del interior de la cabina accionando el interruptor.
5. Seleccione por medio del conmutador general el vaso que desea emplear. Mediante el código de colores empleado le resultará muy sencillo reconocer en cada momento cuál es el vaso activo. Asegúrese de que el conmutador queda posicionado totalmente hacia la derecha o la izquierda y no en el centro (no saldría arena).

6. Recoja del interior de la cabina la pistola móvil que ha seleccionado. El color del portaboquillas de la pistola se corresponde con el color que aparece en cada uno de los tapones de los vasos. Cuando tenga la pistola seleccionada, pise el pedal de accionamiento. La arena comenzará a fluir.
7. Oriente el chorro de arena correctamente para evitar que la estela incida directamente en las paredes de la cabina. El chorro de arena podría deteriorar la cabina. Si desea realizar alguna prueba de presión o intensidad del chorro, puede orientarlo hacia la sufridera de goma situada en la parte interior izquierda de la cabina.
8. Una vez finalizada la operación de chorreado, suelte el pedal y la arena dejará de fluir por las boquillas. Así mismo, las descargas neumáticas actuarán de forma inmediata aliviando la presión de los vasos. Detenga entonces la aspiración y abra la tapa de la cabina para retirar la pieza.

Mantenimiento y limpieza

Para garantizar una larga vida del aparato, le recomendamos:

- Utilice siempre esmeril de calidad reconocida. **Talleres Mestraitua, S.L.** recomienda el empleo de esmeriles **MESTRA**. Las pistolas móviles de microchorreado que tienen un diámetro de boquilla 1,25 mm y 1 mm pueden soplar respectivamente esmeriles de 250 y 150 micras de diámetro máximo. La pistola de 0.75 mm de diámetro puede soplar esmeriles de 75 micras de diámetro máximo (consulte la tabla).
- Emplee preferentemente compresores de aire de pistón seco. La presencia de partículas de aceite en el aire de soplado produciría grumos de arena que pueden llegar a obstruir las boquillas de la pistola.
- No llene nunca los depósitos de los módulos con restos de esmeril depositado en el suelo de la cabina. La presencia de partículas de gran diámetro podría obstruir las boquillas. Además, este polvo se encuentra también contaminado con partículas erosionadas de las piezas chorreadas.
- Cada 5.000 ó 10.000 maniobras de cada vaso (lo que se corresponde con un periodo de tiempo de 1 ó 2 años) es necesario sustituir los filtros silenciadores situados en el interior de los vasos. Cada 500 ó 1000 horas (depende mucho de la calidad y metraje de la arena empleada) es necesario sustituir los elementos filtrantes de los filtros situados a la entrada de presión de cada vaso. Emplee siempre repuestos originales **MESTRA**.
- Para evitar el desgaste por abrasión de las paredes interiores de la cabina de microchorreado, siempre que trabaje con las pistolas, no oriente el chorro de esmeril de forma directa hacia las paredes de la cabina.
- Periódicamente retire el esmeril del interior de la cabina. Para ello resulta muy práctico el tapón de vaciado situado en el interior de la cabina.
- Periódicamente purgue el agua que ha podido condensarse en el filtro de entrada de aire del aparato.

La cabina dispone de una ventana que permite ver el nivel de agua en el filtro.

- Para realizar la limpieza general del aparato, basta con utilizar un paño suave.
- En caso de obstrucción de las pistolas, desmonte el portaboquillas y extraiga la boquilla de su interior. Desatasque la boquilla soplando en sentido contrario al flujo de aire, o en caso necesario empleando un alfiler o un alambre fino, y vuelva a montarla en la pistola.
- Las pistolas de los módulos de microchorreado del modelo Practic se suministran de fábrica con boquillas de 1 y 1,25 mm de diámetro. Sin embargo, también es posible acoplar a este modelo boquillas de 0,75 mm (consulte a su distribuidor **MESTRA**).
- El diámetro máximo de las partículas de esmeril en función del diámetro de la boquilla aparece referenciado en la siguiente tabla:

DIÁMETRO MÁXIMO DE PARTÍCULA EN FUNCIÓN DE LA BOQUILLA	
Boquilla	Diámetro partícula
1,25 mm	Hasta 250 micras
1 mm	Hasta 150 micras
0,75 mm	Hasta 75 micras

Precauciones

- No sobrepase nunca los 5 bares de presión. La presión óptima de trabajo se encuentra comprendida entre los 2 y los 4 bares.
- Trabaje siempre con la tapa de la cabina cerrada, y adecuadamente protegido. Emplee mascarilla y gafas de protección.
- Conecte el tubo de salida de la cabina a una aspiración.
- En caso de rotura o deterioro de los manguitos de protección, sustitúyalos de inmediato.
- Evite que los niños o personal no cualificado manipulen el aparato.
- Utilice como esmeril únicamente materiales de calidad garantizada (se recomienda el empleo de esmeriles **MESTRA**). Esmeriles de muy baja calidad pueden llegar a resultar tóxicos por inhalación y producir obturaciones en las boquillas de soplado.
- Conecte el cordón de alimentación a una toma de corriente de 230 V, 50/60 Hz provista de toma de tierra.
- En caso de apreciar fugas en el circuito de aire a presión, consulte de inmediato a su instalador.
- Antes de comenzar cualquier trabajo, asegúrese de que los tapones de los módulos de microchorreado se encuentran perfectamente cerrados.

Características técnicas

Alto:315 mm
 Fondo:390 mm
 Ancho:440 mm
 Peso: 12,5 kg
 Presión trabajo: 2-5 bar
 Tensión: 230 V, 50/60 Hz
 Consumo: 4 W

Declaración de conformidad UE

La empresa **Talleres Mestraitua S.L.**
con domicilio social: Txori-erri Etorbidea, 60
48150 Sondika - Bilbao - España

por la presente declara que el producto

Chorreadora de arena Constellation Practic 080259

cumple con los requisitos de las siguientes directivas:

2014/35/UE (baja tensión)

2014/30/UE (compatibilidad electromagnética)



Ignacio Mestraitua
Director Gerente
Sondika, 09.03.2022

The Sandblaster Constellation Practic is specially designed for precision-blasting small parts used in the dental prosthesis industry. For optimum output and performance of this unit, we advise you to read the following instructions with great care.

Installing the unit

- Carefully unpack the unit. You will find the following fittings inside the chamber:
 1. An air connection tube, diameter 6 mm.
 2. A 90° PVC elbow fitting to connect the outgoing tube to suction if required.
 3. Pedal drive mechanism.
- A rigid flat surface must be chosen for installation of the unit, at a safe distance from any sources of vibrations or heat, and the surrounding atmosphere must not contain excess moisture, since this could cause compacting of the emery particles inside the chamber, and lead to obstructions in the microblasting nozzles. The unit must also be positioned on a level which allows objects inside the chamber to be handled with ease.
- Hook up the air connection tube supplied with the unit to the connection at the right side of the unit (near the air regulator). The other end must be fitted to a compressed air facility, with at least 7 bars of pressure and minimum flow rate 100 litres/minute.
- Hook up the electric plug to 230 V, 50/60 Hz, which must be earthed.
- Connect the pedal drive tube to the coupling nozzle on the left-hand side of the unit. Then position the pedal for comfortable foot operation. Depending on operational requirements and/or handling comfort, it is possible to position the pedal for knee operation.
- Unscrew the sandblasting module covers (A), and fill the tanks with emery. During this operation, **it is most important not to fill the tanks to more than ¾ of their capacity.** Put the covers back on, and ensure they have been screwed on tightly.
- In relation to the calibre of the nozzles, the machine is supplied ex-works to the following criterion of nozzle diameters and colours:

Blue	Ø 1 mm
Red	Ø 1.25 mm

Regulating the pressure

The blowing pressure of the blasting guns can be regulated depending on the nature and characteristics of the operation to be carried out. Use the pressure-adjustment knob (B) on the top right of the unit – pull the knob upwards, and rotate it to the required pressure. The unit has a pressure gauge (C) for easy selection of operating pressure. When the pressure has been adjusted, lock out the regulator knob by pushing it down to the initial position.

Pressure gauge (C) shows the blasting module gun blow pressure at all times, even when the gun is non-operational.

Connection to the suction unit

The microblasting chamber must be permanently connected to forced suction via an outgoing tube on the top left of the unit (G). Suction must be able to produce a slight depression inside the chamber for continuous gentle circulation of the powder generated towards the outgoing tube.

Depending on the requirements and geometry of the external suction unit, it is possible to use the PVC elbow fitting supplied for specific needs.

Using the unit

The following operations are recommended for proper precision-blasting:

1. Open the lid of the chamber, and put in the part you wish to blast. Parts may also be placed inside the chamber via sleeve (F). Check there is enough emery in the tanks.
2. Close the lid of the chamber, and ensure it is tightly shut (the glass should fit snug against the housing).
3. Suitable protection gear must be used: goggles, gauntlets and a mask.
4. Start up the forced suction facility. The light in the chamber may be activated for a better view of the part, if required, using switch (D).
5. Use the main switch (E) to select the tank. The colour coding system used makes it easy to see which is the active tank at all times.
6. Pick up the mobile gun selected inside the chamber. The colour of the gun's nozzle-holder matches the colour on the tank covers (red, blue, yellow, green). When the gun has been selected, press the drive pedal to begin sandblasting.
7. Direct the blast carefully to prevent the stream hitting the sides of the chamber directly, since this could damage the chamber. If you wish to test the blasting pressure or strength, direct the stream at the rubber dolly inside the chamber.
8. After the blasting operation, release the pedal, stopping the sand flow and activating immediate air discharge to relieve pressure in the tanks. Then switch off the suction unit, open the lid of the chamber, and take out the part.

Maintenance and cleaning

To ensure a lengthy service life, we recommend the following:

- Always use approved quality emery - **Talleres Mestraitua, S.L.** recommends **MESTRA** emery. The mobile blasting guns with nozzle diameters 1.25 mm and 1 mm can respectively blow emery of

maximum diameter 250 and 150 microns. The mobile blasting gun with nozzle diameter 0.75 mm can blow a maximum diameter of 75 microns (see the table).

- It is preferable to use dry-piston air compressor units, since oil in the air could cause the sand to compact and obstruct the gun nozzles.
- Never fill the modules with emery deposited on the floor of the chamber, since particles with large diameters could obstruct the nozzles, and this emery is now contaminated with particles eroded off the parts blasted.
- The silencer filters inside the tanks must be replaced every 5000 or 10000 operations (around 1 or 2 years). The incoming filter fittings on each tank must be replaced every 500 or 1000 hours (much depends on the quality and metrage of the sand used). Original MESTRA spare parts must always be used.
- To prevent any abrasion wear on the walls inside the chamber, take care not to direct the stream of emery directly onto the walls.
- Clean out the emery inside the chamber on a periodic basis, using the practical emptying plug inside.
- Any water which has condensed inside the incoming air filter must be bled out regularly. The chamber has a window to view the amount of water in the filter.
- Use a dry cloth or a cloth moistened with soapy water for general cleaning of the unit.
- If the guns become obstructed, remove the nozzle-holder and take out the nozzle. Unblock the nozzle by blowing in the opposite direction to the flow of air, or use a pin or a thin wire to unblock it, and then refit the attachment.
- The blasting module guns on the 2-tank Practic model are supplied ex-works with nozzles 1 and 1.25 mm in diameter. 0.75 nozzles, however, may also be used with this model (consult your MESTRA distributor).
- The maximum diameter of emery particles in relation to nozzle diameter is shown in the table below:

MAXIMUM PARTICLE DIAMETER / NOZZLE	
Nozzle	Diameter
1.25 mm	Up to 250 microns
1 mm	Up to 150 microns
0.75 mm	Up to 75 microns

Precautionary measures

- Never exceed 5 bars of pressure. Optimum working pressure is between 2 and 4 bars.
- Operations should always be carried out with the lid of the chamber closed, with suitable protection. Masks and goggles should be worn.
- Connect the chamber's outgoing tube to a suction facility.
- The protection sleeves (F) must be replaced immediately following any tearing or damage.
- Do not allow children or unqualified staff to operate the unit.

- Use only guaranteed-quality materials as emery (we recommend **MESTRA** emery). Poor quality emery may be toxic when inhaled, and may also cause obstructions in the blow nozzles.
- Hook up the power supply cable to 230 V, 50/60 Hz, earthed.
- Consult your fitter immediately if any leakages are observed in the compressed air circuit.
- Before carrying out any operation, first ensure that the micro blasting module covers are closed tightly.

Technical characteristics

Height:320 mm
 Length:.....390 mm
 Width:440 mm
 Weight: 12.5 kg
 Working pressure: 2-6 bar
 Voltage: 230 V, 50/60 Hz
 Power consumption: 4 W

Declaration of conformity UE

The firm **Talleres Mestraitua S.L.**
 with social address: Txori-erri Etorbidea, 60
 48150 Sondika - Bilbao - Spain

Hereby declares that the product

Sandblaster Constellation Practic 080259

Meets the requirements set out in the following directives:

- 2014/35/UE (low tension)
- 2014/30/UE (electro magnetic compatibility)

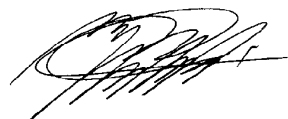

Ignacio Mestraitua
 Managing Director
 Sondika, 2022-03-09



MESTRA[®]

Your trusted brand

Talleres Mestraitua S.L.

Txori-erri Etorbidea, 60

T: (+34)944530388 - F: (+34)944711725

mestra@mestra.es - www.mestra.es

48150 SONDIKA - BILBAO - ESPAÑA