

LÁMPARA LED R-100288

Características:

- Alimentación: 220-240 V, 50 Hz.
- Voltaje de salida: 24 V.
- Iluminación: 84 LEDs (~21 W)
- Temperatura color: 6000-7000 K.
- Luminancia: ~1200 Lumen
- Vida útil LED: ~50.000 horas.
- Consumo: 2~21 W
- Con adaptador.

Precauciones de seguridad:

- Solo para uso interior.
- Temperatura ambiente: -5~40 °C
- Humedad: ≤ 95 %
- El aparato solo debe ser desmontado por un técnico cualificado.
- Para cualquier reparación, desconectar previamente de la alimentación eléctrica.
- La lámpara debe montarse sobre una superficie horizontal con espesor entre 13~63 mm (0.5~2.5”).
- Si el cable está dañado deberá ser sustituido por un técnico cualificado.

Uso:

- Retire todos los embalajes.
- Sujete el soporte al borde de una superficie horizontal estable.
- Introduzca el vástago inferior del brazo en el agujero en el soporte.
- Enchufe la lámpara de trabajo.
- Encienda la lámpara usando el interruptor ON/OFF.
- Regule la luz con el mando multifunción.

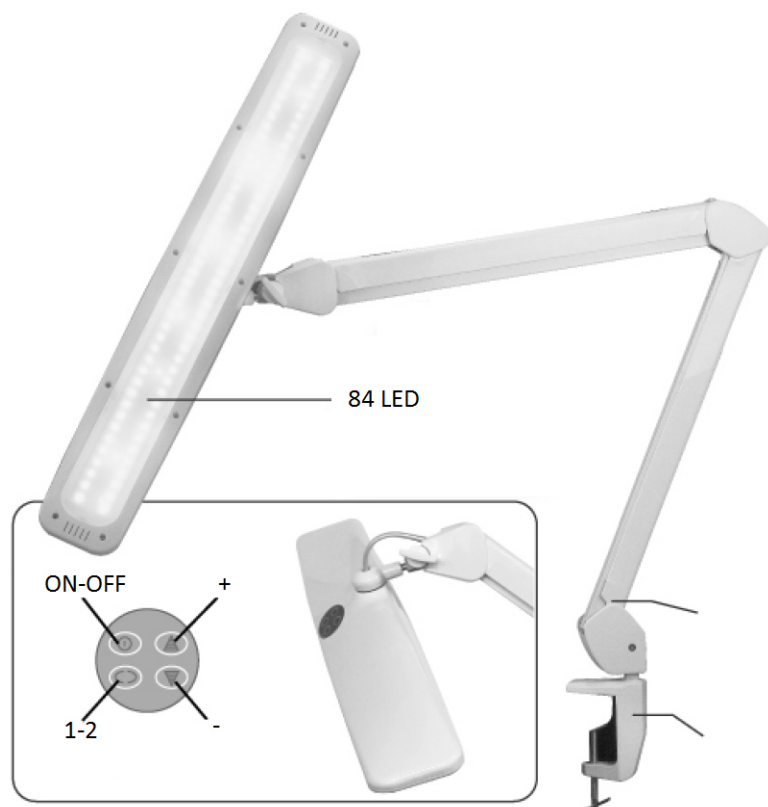

LED LAMP R-100288

Characteristics:

- Power supply: 220-240 V, 50 Hz.
- Output voltage: 24 V
- Light source: 84 pcs LED (~21 W).
- Colour temperature: 6000-7000 K.
- Luminance: ~1200 Lumen
- Lifespan of LED: ~20.000 hours.
- Consumption: 2~21 W
- With adaptor.

Safe cautions:

- Indoor use only.
- Environment temperature: -5~40 °C
- Humidity: ≤ 95 %
- Never disassemble the magnifier lamp unless you are a qualified technician.
- Plug must be taken out while repairing the lamp.
- The lamp can only be mounted on horizontal surface with thickness from 13~63 mm (0.5~2.5”).
- If the cord of this lamp is damaged, it shall be exclusively replaced by a qualified technician.

Use:

- Remove all packaged.
- Clamp the bracket to the edge of a solid horizontal surface.
- Insert the bottom stem of the arm into the hole in the bracket.
- Plug in the working lamp.
- Turn the lamp on by using the ON/OFF switch.
- Choose the proper light by the multifunction switch.

IMPORTADO POR



TALLERES MESTRAITUA S.L.

Txori-Erri Etorbidea, 60
Tel. +34 944530388 - Fax +34 944711725
E-mail: mestra@mestra.es - www.mestra.es
48150 SONDIKA - BILBAO - ESPAÑA